

Livro de referência

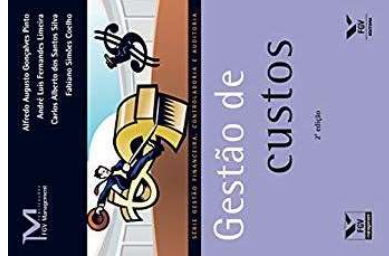

Gestão de custos (FGV Management)

Alfredo Augusto Gonçalves Pinto (Autor), André Luis Fernandes Lima (Autor), & 2 mais

Gestão de custos

Prof. Flávio Moita



Avaliação

AV1

Introdução e Objetivos

Os sistemas de custeio

AV2

Tomada de decisão

Formação de preços

$(AV1 + AV2)/2 > 8,00$

AV3

Todo o conteúdo

$(AV1 + AV2 + AV3)/3 > 5,00$

Conteúdo

- 1) Introdução e Objetivos
- 2) Os sistemas de custeio
- 3) Tomada de decisão
- 4) Formação de preços



Objetivos da gestão de custos

- Breve histórico
 - a. 1960-1980
 - b. 1990 abertura
 - c. 1994 plano real
- lucro na:
 - i. vender ou não
 - ii. participar de uma concorrência
 - iii. aumentar capacidade
 - iv. comprar maquinário
 - v. substituir fornecedor ou negociar preço



Contato

Celular: 92 98821-0046



Terminologias de custos

- gasto: Esforço que a entidade realiza para a obtenção de um bem ou serviço, representado por entrega ou promessa de entrega de ativos.
 - i. gasto com mão-de-obra (salários e encargos sociais) = aquisição de serviços de mão-de-obra;
 - ii. gasto com aquisição de mercadorias para revenda; gasto com aquisição de matérias-primas para industrialização;
 - iii. gasto com energia elétrica = aquisição de serviços de fornecimento de energia;
 - iv. gasto com aluguel de edifício (aquisição de serviços);
 - v. gasto com reorganização administrativa (serviço).



BONS ESTUDOS!



Terminologias de custos

- Despesa: Gastos com bens e serviços consumidos direta ou indiretamente com a finalidade de obtenção de receitas.
- nem sempre é fácil distinguir custos e despesas
- forma como os gastos impactam o resultado
 - a. não impactam o resultado, mas o farão no futuro - investimento
 - b. impactam o resultado de forma direta = custo
 - c. impactam o resultado de forma indireta
 - i. Despesas operacionais (vendas e administrativas ex.)
 - ii. Despesas não operacionais (financeiras ex.)
- Simplificando: custos todos os gastos utilizados no processo produtivo



Terminologias de custos

- Investimento: Gasto com bem ou serviço ativado em função de sua vida útil ou de benefícios atribuíveis a períodos futuros.
 - a. aquisição de móveis e utensílios;
 - b. aquisição de imóveis;
 - c. despesas pré-operacionais;
 - d. aquisição de marcas e patentes;
 - e. aquisição de matéria-prima (estoque);
 - f. contas a receber.

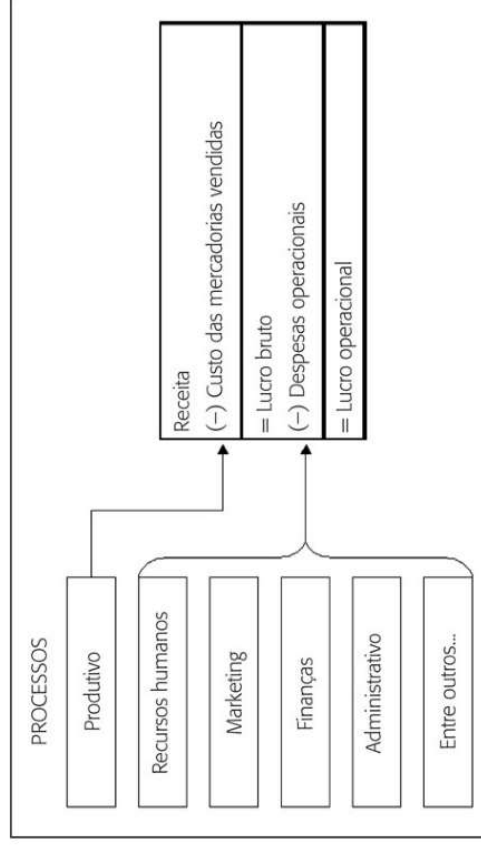

Terminologias de custos

- Custo: Gastos acumulados para executar uma atividade, fabricar um produto ou adquirir uma mercadoria.
 - a. salários do pessoal da produção;
 - b. matéria-prima utilizada no processo produtivo;
 - c. mercadorias para venda;
 - d. combustíveis e lubrificantes usados nas máquinas da fábrica;
 - e. alugueis e seguros do prédio da fábrica;
 - f. depreciação dos equipamentos da fábrica;
 - g. gastos com manutenção das máquinas da fábrica.



Terminologias de custos (parte 2)

Tipo de bem	Taxa anual (%)	Vida útil (anos)
Terrenos	-	-
Edifício	4	25
Móveis e utensílios	10	10
Máquinas e equipamentos	10	10
Veículos	20	5
Equipamentos de informática	20	5



Terminologias de custos (parte 2)

- Perda: Gasto não-intencional decorrente de fatores externos fortuitos ou da atividade produtiva normal da empresa.
 - fortuitos: incêndio; obsolecimento de estoques; período de greve; enchente; furto/ roubo.
 - atividade produtiva: perdas naturais de produção.
- Custo de oportunidade desejo mínimo de remuneração do investidor para o capital investido.
 - vantagem (lucro) que a empresa (investidor) pode obter abrindo mão de determinadas aplicações em prol de outras.



Terminologias de custos (parte 2)

- A amortização: perda de valor do capital aplicado na aquisição de intangíveis, como, por exemplo, marcas, patentes, direitos autorais.
 - Não confundir com o conceito de amortização referente à quitação de parcelas de dívidas existentes oriundo de empréstimos e financiamentos
- Exaustão: perda do valor que sofrem as imobilizações de recursos da natureza, que sofrem exploração e que se esgotam com o passar do tempo, tendo como exemplos as reservas minerais e vegetais (minério de ferro, petróleo, bauxita etc.)



Terminologias de custos (parte 2)

- Efeitos econômicos São valores registrados na demonstração do resultado do exercício que não representarão desembolso no fluxo de caixa. (depreciação, amortização e exaustão)
- Depreciação: visa à preservação de receitas, no patrimônio da empresa, para a reposição dos bens consumidos pela operação.
- A depreciação envolve a perda do valor dos bens tangíveis, sujeitos a desgaste (terreno não se deprecia), pelo uso ou obsolescência.



Os sistemas de acumulação

- **POR PROCESSO:** realizada de forma contínua, repetitiva, seriada, adota-se o método de acumulação de custos por processo.
- Normalmente, os produtos são padronizados e produzidos em larga escala.
- ex: montadoras de automóveis; indústrias de cimento, químicas, petroquímicas e alcooleiras; empresas de telefonia.



Classificação de custos

- custo direto; MP embalagem
- custo indireto; (rateio)
- custo fixo;
- custo variável;
- custo semifixo; Supervisores
- custo semivariável. Energia da fábrica



Os sistemas de acumulação

- **POR ORDEM DE SERVIÇO:** acumulado de todos os fatores envolvidos na produção de um produto ou série de unidades do mesmo produto.
- Nesse sistema, os produtos ou lotes de produtos são específicos, de acordo com o pedido e produzidos em menor escala.
- ex: indústrias de equipamentos pesados, construção civil, construção naval e farmacêutica; escritórios de auditoria; consultorias.



Custos totais

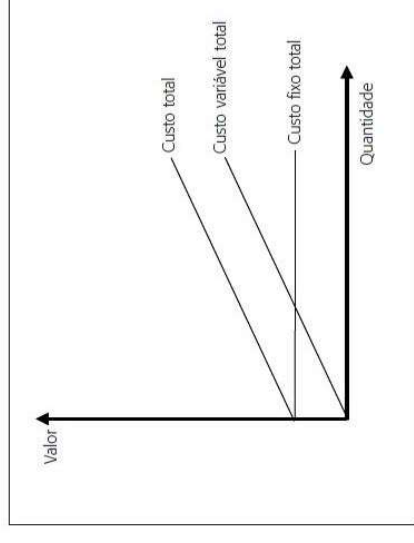

Os Métodos de custeio

- Sistemas para alocar os custos aos produtos,
- Método de custeio por absorção;
- Método de custeio variável ou direto;
- Método de custeio por atividades (ABC).



Custos fabris

- **Custo primário:** materiais diretos mais a mão-de-obra direta.
- **Custo de transformação:** somatório da mão-de-obra direta mais os gastos gerais de fabricação (GGF).
- **Custo de produção:** material direto + mão-de-obra direta + custos de produção
- **Custo dos produtos fabricados:** soma dos custos dos produtos fabricados até o momento do encerramento do exercício
- **Custo dos produtos vendidos:** É o custo dos produtos entregues aos clientes no período, ou seja, o custo dos produtos acabados que saíram do depósito.



Custeio por absorção

- exigência da legislação societária
- alocar aos produtos ou serviços todos os custos incorridos, sejam eles diretos ou indiretos.
- também é conhecido como modelo funcional
- os custos fabris diretos e indiretos, alocados aos produtos por algum critério de rateio
- os produtos absorvem todos os gastos relacionados ao processo produtivo.
- não há preocupação em classificar previamente os custos em fixos e variáveis



Custos fabris

- **Subprodutos:** são os itens que são oriundos do processo normal de produção e que possuem mercado para vendas.
- **Sucata:** os itens que têm venda esporádica e que são vendidos sem previsão, após surgirem na fabricação.



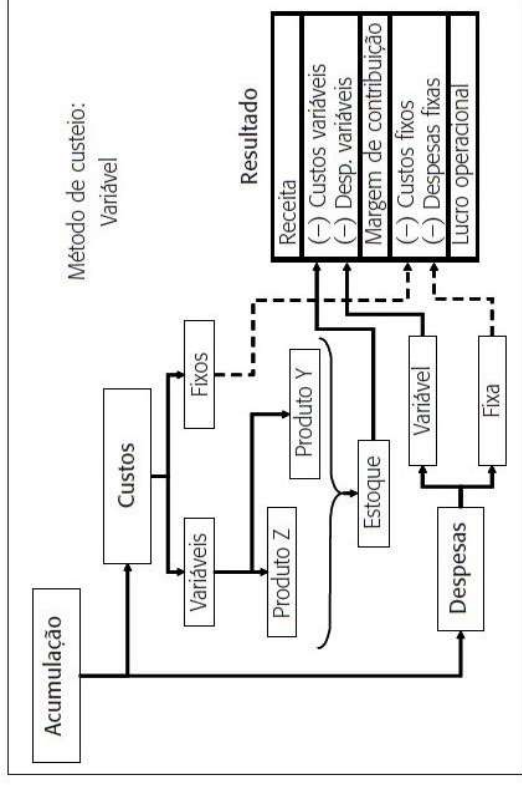

Custeio por atividades (ABC)

- Activity Based Costing (ABC).
- Origem: os custos indiretos das empresas tomaram-se mais relevantes
- custeio baseado na análise das atividades significativas desenvolvidas na empresa.
- Visa eliminar as limitações impostas pelos sistemas tradicionais de custeio.
- Cooper e Kaplan
- recomendável quando:
 - o custo indireto ser a parcela significativa na composição do custo total;
 - diversidade de produtos e/ou serviços com variação relevante nos volumes de produção
 - encomendas especiais onde volume e/ou especificações do produto variam de acordo com determinações impostas pelo cliente.

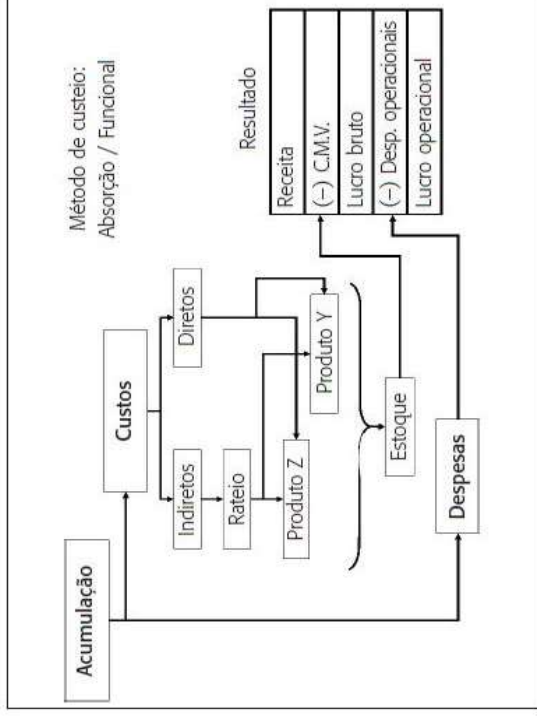

Custeio variável ou direto

- os custos fabris são previamente classificados em variáveis e fixos
- apenas os custos variáveis são alocados aos produtos.
- Separa-se o que realmente pertence a cada produto e varia conforme a sua quantidade (custos variáveis).
- calcular quanto os produtos e serviços contribuíram para que a empresa possa cobrir seus gastos fixos e, ainda, remunerar os investidores.
- Margem de contribuição.



3- Tomada de decisão baseada em custeio variável:

ver lista de exercício

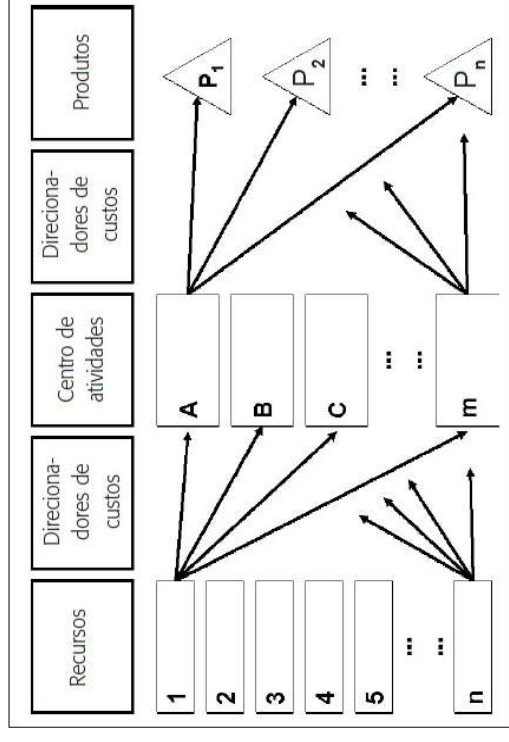

4- formação de preços

Abordagens quanto à formação de preços

- Importância
- Formação de preços baseada em custos
- Formação de preços baseada em percepção de valor
- Formação de preços baseada na concorrência

Tomada de decisão baseada em custeio variável

- análise da relação custo-volume-lucro,
- margem de contribuição
- ponto de equilíbrio (contábil, econômico, financeiro)
- margem de segurança e
- grau de alavancagem operacional (GAO).

formação de preço no comércio com lucro baseado % venda

$$\text{Preço do produto} = \frac{\text{GV}_{\text{unit}} + \left[\frac{\text{GF}_{\text{rateado}}}{\text{Quantidade}} \right]}{[1 - (\text{GV} \% + \text{Lucro} \%)]}$$

mark-up divisor.
mark-up multiplicador



formação de preço LUCRO FIXADO PARA CADA PRODUTO

$$\text{Preço} = \frac{\text{GV}_{\text{unit}} + \left(\frac{\text{GF}_{\text{rateado}} + \text{Lucro}}{\text{Quantidade estimada}} \right)}{(1 - \text{GV}\%)}$$

